

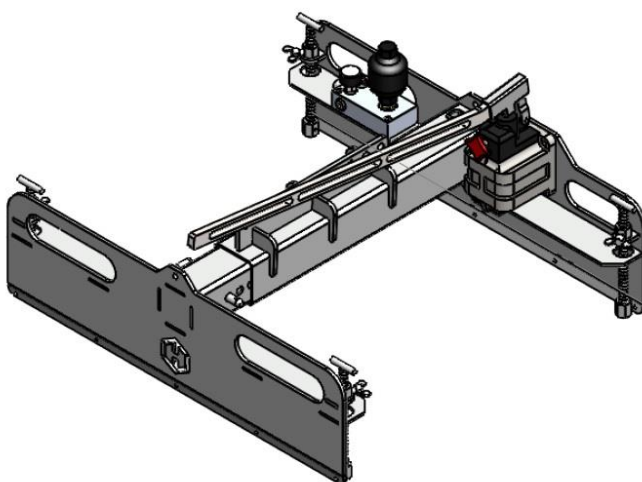

HTZ
Hijs en heftechniek

Nemaco
BOUWMACHINES
VERKOOP | VERHUUR | SERVICE

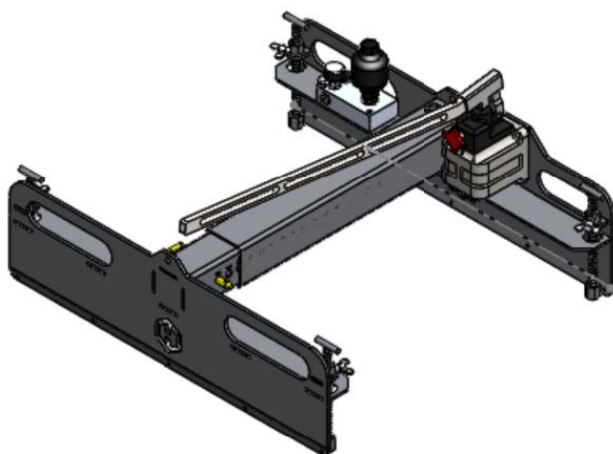

GEBRUIKSAANWIJZING DPK 800 / DPK 1200

Bedienungsanleitung HTZ DPK 800 / DPK 1200

User manuel HTZ DPK 800 / DPK 1200

Mode d'emploi HTZ DPK 800 / DPK 1200

Inhoud:

- 2. NL** Gebruiksaanwijzing HTZ DPK 800 / 1200
- 5. DE** Bedienungsanleitung HTZ DPK 800 / 1200
- 8. GB** User manuel HTZ DPK 800 / 1200
- 11. FR** Mode d'emploi HTZ DPK 800 / 1200
- 14. EG verklaring / EC declaration HTZ DPK 800**
- 15. EG verklaring / EC declaration HTZ DPK 1200**



HTZ

Hijs en heftechniek

NL

Gebruiksaanwijzing

Universele - Dakplatenklem

HTZ DPK 800 / 1200

Voorwoord

Met deze gebruiksaanwijzing willen wij proberen u een zo duidelijk mogelijk advies te geven betreffende het gebruik en onderhoud van de door u aangeschafte dakplatenklem. Deze gebruiksaanwijzing geldt voor de HTZ universele hydraulische dakplatenklem de **HTZ DPK 800 en de DPK 1200**. De specifieke veiligheidsvoorschriften en technische informatie, die geldt voor deze klemmen vindt u in de ingesloten bijlage. U ontvangt bij elke klem een gebruiksaanwijzing met de bijbehorende bijlage.

Lees ook als u dagelijks met de klem werkt deze gebruiksaanwijzing aandachtig door, want. U als eigenaar of gebruiker bent er immers bij gebaat dat er geen ongelukken gebeuren op de werkplek.

Mocht u na het doorlezen van deze gebruiksaanwijzing of tijdens het gebruik van deze klem nog vragen, suggesties of opmerkingen hebben, dan horen wij die graag van u.

1 Frequenties en periodieke keuringen & inspecties

- a Klemmen dienen volgens de wettelijke voorschriften, minimaal 1x per jaar te worden herkeurd (proefbelast) door een erkende instelling.
- b Klemmen dienen elk half jaar visueel te worden geïnspecteerd. Hiervan dient u een registratie bij te houden. Vermeld dient te worden: datum inspectie, bevindingen, naam en handtekening uitvoerende persoon. Zorg ervoor dat diegene die de visuele inspectie uitvoert op de hoogte is van de wettelijke voorschriften, en richtlijnen en overige inspectie-criteria.
- c Voer voor gebruik altijd een inspectie uit op vervormingen en beschadigingen.
Let er op dat de accumulatordruk minimaal 50 bar is voor de DPK 800 en minimaal 70 Bar voor de DPK 1200
- d Maak tijdig een afspraak met een erkende instelling voor herkeuring van de klem.

2 Aard inspectie en onderhoud

- a Let bij de visuele inspectie op: scheurvorming, slijtage, vervormingen, roestvorming, ingeslagen nummers, datum en of er een geldig certificaat aanwezig is (zie punt 1a).
- b Alle vervormingen aan klemmen is afkeur.
- c Bij scheurvormingen of roestvormingen: neem dan contact op met uw leverancier. Afkeur is afhankelijk van de plaats waar de scheurvormingen of roestvormingen zich bevinden. Als deze zich bevindt in dragende delen, dan dient de klem te worden afgekeurd. Verricht zelf geen reparatiewerkzaamheden aan de klem, maar laat dit door de fabrikant doen.
- d Maak bij roestvormingen de klem goed schoon met een staalborstel, daarna ontvetten en overschilderen. Bij roestvormingen ingevreten in het staal zie punt 2c.
- e Zorg ervoor dat de ingeslagen nummers en datum goed leesbaar blijven. Maak dit eventueel weer leesbaar.
- f Controleer de certificaten. Indien deze niet meer geldig zijn, laat dan de klem opnieuw keuren door een erkende instelling. Indien het certificaat niet aanwezig is, vraag dan uw leverancier om een kopie van het certificaat. Geef hierbij het ingeslagen nummer en datum op. Is dit niet meer leesbaar laat dan de klem keuren door een erkende instelling.

- g Maak de klem minimaal 1x per week goed schoon. Dit maakt controle op eventuele defecten eenvoudiger.
- h Neem bij twijfel altijd contact op met uw leverancier.

3 Veiligheidsvoorschriften

- a Als er gewerkt wordt met klemmen, dan is het verplicht om een veiligheidshelm, werkhandschoenen en goedgekeurde veiligheids-schoenen met stalen neuzen te dragen.
- b Gebruik de klem alleen voor werkzaamheden waar de klem geschikt voor is. Zie de bijlage.
- c Houd de handen weg van bewegende delen en plaatsen waar de last de klem raakt.
- d Reik of loop nooit onder klemmen met of zonder last.
- e Zorg ervoor dat iedereen die met de klem werkt op de hoogte is van de werking en veiligheidsvoorschriften die van toepassing zijn op de klem.
- f Zorg voor een goede communicatie tussen de machinist en de personen op de werkplek. Stel iedereen op de hoogte van de juiste hand- en armseinen. Controleer de certificaten.
- g Hijs zonder schokken of stoten en zorg ervoor dat niemand zich binnen het draaibereik bevindt.
- h Hijs met geringe snelheid.
- i Houd afstand van de klem tijdens het hijsen en vieren.
- j Personen beneden de 18 jaar en onbevoegden mogen niet met klemmen werken.
- k Bij gevaarlijke situaties of bij het ontstaan van gevaarlijke situaties tijdens de hijswerkzaamheden, de klem met of zonder last zo snel en veilig mogelijk op de vaste grond zetten. Dit geldt ook als de gevaarlijke situatie zich elders op het terrein voordoet of ontstaat tijdens andere werkzaamheden.
- l Onderhoudswerkzaamheden aan klemmen mogen alleen worden uitgevoerd als de hijskettingen losgekoppeld zijn.
- m Het niet in acht nemen van de veiligheidsvoorschriften is geheel voor uw eigen risico.

4 Algemeen

- a Noteer de data van visuele inspecties en periodieke keuringen zorgvuldig, zodat de termijnen niet overschreden worden en u niet voor verrassingen komt te staan bij de controles van de Arbeidsinspectie.
- b De klem mag alleen gebruikt worden met hulpmaterialen die aan alle wettelijke gestelde eisen voldoen.
- c Als de klem geheel buiten werking is gesteld, dan dient u deze aan te bieden aan een schrootverwerkingsbedrijf.

5 Garantiebepalingen

- a Bij gebruik en onderhoud volgens deze gebruiksaanwijzing en in de bijlage garanderen wij u dat de klem goed functioneert en dat u met deze klem veilig kunt werken.
- b Wij geven zes maanden garantie op constructiefouten mits de klem nog voorzien is van het originele serienummer, anders vervalt alle aanspraak op garantie. Aan de hand van het serienummer kunnen wij namelijk de leverdatum en de afnemer achterhalen en bij verwijdering van het serienummer is dit niet meer mogelijk.
- c Schade ontstaan door het niet opvolgen van de gebruiksaanwijzing of het eigenmachtig wijzigen van de klem valt niet onder de garantie.
- d Schade ontstaan door transport bij nieuwe levering moet per omgaande worden gemeld met een duidelijke omschrijving van de schade en opgave van het originele serienummer.
- e U dient bij schade of melding van constructiefouten contact op te nemen met uw leverancier.
- f Verder zijn van toepassing onze algemene leveringsvoorwaarden. Op aanvraag sturen wij u een exemplaar toe.

Op de volgende pagina's zijn de richtlijnen voor veilig gebruik en de technische gegevens vermeld die van toepassing zijn op de door u aangeschafte klem.

Bijlage

6 Richtlijnen voor veilig gebruik

- a **Let op!!! De werkdruk van de DPK 800 mag minimaal 50 bar zijn. Van de DPK 1200 is dit minimaal 70 bar.**
- b Stel de juiste breedte en dikte in en plaats de klem op de dakplaat.
- c Draai na het plaatsen van de dakplaat de kraan dicht. Let op dat de dakplaat goed ondersteund is en niet weg kan schuiven.
- d Dakplaat d.m.v. de handpomp openen.
- e Het niet opvolgen van de instructies is voor uw eigen risico.

De originele serienummers van dakplatenklemmen beginnen allemaal met D8 / D12 gevolgd door een vijf cijferige code.

Afbeelding en techn. gegevens universele dakplatenklem

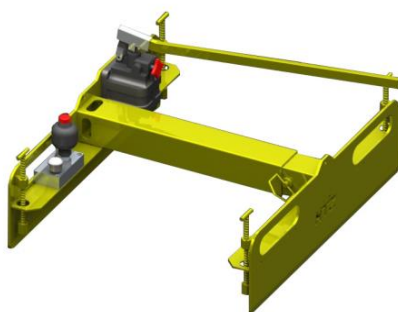

HTZ DPK 800	
Maximale breedte (mm)	1250
Minimale breedte (mm)	800
Breedte instelbaar per (mm)	30
Dikte instelbaar tot (mm)	10 - 140
Veilige werklust (kg)	400
Geschikt voor	Alle soorten dakplaten met en zonder rand

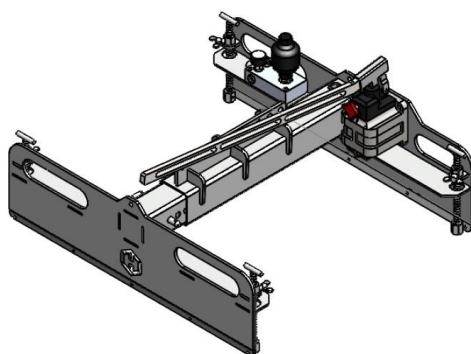

HTZ DPK 1200	
Maximale breedte (mm)	1250
Minimale breedte (mm)	800
Breedte instelbaar per (mm)	30
Dikte instelbaar tot (mm)	10 - 140
Veilige werklust (kg)	600 KG
Geschikt voor	Alle soorten dakplaten met en zonder rand



HTZ

Hijs en heftechniek

DE

Bedienungsanleitung

Universal – Dachelementzange

HTZ DPK 800 / 1200

Vorwort

Mit dieser Gebrauchsanweisung möchten wir Sie mit der Handhabung und der Wartung der von Ihnen erworbenen Dachelementzange vertraut machen. Diese Gebrauchsanweisung gilt ausschließlich für die hydraulische Universal Dachelementzange **HTZ DPK 800 und DPK 1200**. Die dazugehörigen Sicherheitsvorschriften und technischen Informationen entnehmen Sie bitte der Anlage zu dieser Gebrauchsanweisung.

Lesen Sie bitte vor Gebrauch der Dachelementzange diese Gebrauchsanweisung sorgfältig durch, denn wichtige Änderungen der gesetzlichen Arbeitsbestimmungen mit Hebeegeräten und deren Handhabung sind geändert und in dieser Anweisung enthalten. Als Eigentümer sind Sie gehalten dafür Sorge zu tragen dass im Umgang mit der Hebe Einrichtung keine Unfälle geschehen.

Sollten Sie nach Lesen der Gebrauchsanweisung oder während des Gebrauchs noch Fragen, Vorschläge oder Anregungen haben nehmen Sie gerne Kontakt mit uns auf.

1 Begutachtung und technische Abnahme

- a Hebe Einrichtungen müssen gemäß der gesetzlichen Vorschriften mindestens einmal jährlich von einem anerkannten Prüfbetrieb auf Arbeitssicherheit und technische Sicherheit geprüft und einer Testbelastung unterzogen werden.
- b Hebezangen müssen außerdem halbjährlich einer Sichtprüfung unterzogen werden. Diese obliegt dem Eigentümer und wird durch Ihn selbst durchgeführt. Festgestellt werden: Datum der Prüfung, Prüfergebnis, Name und Unterschrift des Prüfers. Stellen Sie sicher dass die prüfende Person über ausreichend Sachkenntnis verfügt und mit den jeweils aktuellen gesetzlichen Bestimmungen vertraut ist.
- c Prüfen Sie das Hebezeuge vor jedem Gebrauch auf Verformungen und Beschädigungen.
Wichtig: Der Betriebsdruck muss von die DPK 800 minimal 50 Bar betragen. Die Betriebsdruck von die DPK 1200 minimal 70 Bar
- d Vereinbaren Sie rechtzeitig einen Prüftermin mit einer anerkannten Prüfstelle um Ausfallzeiten oder unrechtmäßigen Gebrauch des Werkzeugs auf Grund abgelaufener Prüffrist zu vermeiden.

2 Inspektion und Wartung

- a Achten Sie bei der Sichtprüfung auf folgende Punkte: Rissbildung, Verschleiß, Verformung, Korrosion, Lesbarkeit der eingeschlagenen Prüfnummer, Prüfdatum und das Vorhandensein eines für das Werkzeug legitimen Zertifikates.
- b Alle Verformungen am Werkzeug führen zur Stilllegung des Werkzeugs.
- c Bei Riss- oder Korrosionsbildung: Nehmen Sie bitte Kontakt mit Ihrem Fachhändler oder Hersteller auf. Riss- oder Korrosionsbildung sind nicht unweigerlich ein Grund zur Stilllegung, ausschlaggebend dafür sind Grad und Anordnung. Bei Korrosion an tragenden Teilen des Werkzeugs ist die Stilllegung angeraten. Verrichten Sie keine Reparaturen selbst an dem Werkzeug.
- d Beheben Sie oberflächliche Korrosion an der Zange indem Sie befallene Stellen mit einer Stahlbürste vom Rost

befreien, danach entfetten und anschließend mit geeigneter Farbe überstreichen. Bei tieferegehendem Rost siehe Punkt 2c.

- e Tragen Sie dafür Sorge dass alle am Werkzeug eingeschlagenen Nummern gut lesbar sind und bleiben, evtl. durch reinigen oder entrosteten lesbar machen.
- f Kontrollieren Sie die zu den Werkzeugen gehörigen Zertifikate. Sollten diese nicht mehr gültig sein lassen Sie das entsprechende Werkzeug durch einen anerkannten Prüfer abnehmen. Für den Fall dass ein Zertifikat abhanden gekommen sei sollte können Sie bei Ihrem Fachhändler eine Kopie des Zertifikates erhalten. Geben Sie dabei die eingeschlagene Nummer und das Datum an. Sind diese nicht mehr lesbar ist eine neue Abnahme durch einen anerkannten Prüfer nötig.
- g Reinigen Sie das Werkzeug einmal wöchentlich. Diese Maßnahme erleichtert das Auffinden evtl. aufgetretener Schäden.
- h Nehmen Sie im Zweifel über die Betriebssicherheit des Werkzeuges immer Kontakt mit Ihrem Fachhändler auf.

3 Sicherheitsvorschriften

- a Beim Umgang mit der Hebe Einrichtung sind Schutzhelm, Arbeitshandschuhe und zugelassene Arbeitsschuhe mit Stahlkappe zu tragen.
- b Gebrauchen Sie die Zange ausschließlich für die entsprechenden Bauelemente! Siehe Anlage.
- c Halten Sie die Zange ausschließlich an den dafür vorgesehenen Haltegriffen. Greifen Sie niemals an sich bewegende Teile oder zwischen Werkzeug und Last!
- d Halten Sie sich nie unter dem Werkzeug auf, weder mit, oder ohne Last.
- e Tragen Sie dafür Sorge dass alle am Werkzeug arbeitenden mit der Handhabung und den Sicherheitsvorschriften vertraut sind.f Sorgen Sie für gute Verständigung zwischen Maschinenführer und Arbeiter an der Zange. Kontrollieren Sie die Zertifikate.
- g Heben Sie Lasten immer ruck- und stoß frei. Achten Sie darauf dass sich niemand im Drehbereich aufhält.
- h Heben Sie immer mit niedriger Geschwindigkeit.
- i Halten Sie Abstand zum Werkzeug während des Hebens und Senkens.
- j Personen unter 18 Jahren und Unbefugten ist der Umgang mit diesem Werkzeug untersagt.
- k In Gefahrensituationen ist das Werkzeug so schnell und sicher wie möglich ob mit oder ohne Last abzusetzen. Das gilt auch für Gefahrensituationen ausserhalb des Arbeitsbereiches.
- l Wartungsarbeiten an der Zange dürfen nur im abgekoppelten Zustand durchgeführt werden.
- m Bei Nichtbeachtung der Sicherheitsvorschriften ist jegliche Haftung ausgeschlossen.

4 Allgemeines

- a Führen Sie Buch über die Daten der Sichtprüfungen und der Abnahme so dass Prüftermine nicht überschritten werden.
- b Das Werkzeug darf ausschließlich mit dafür zugelassenen Hilfsmitteln betrieben werden.
- c Für den Fall dass ein Werkzeug nicht mehr den gesetzlichen Bestimmungen entspricht und eine Revision nicht wirtschaftlich ist kann es über die Alteisen Verwertung entsorgt werden.

5 Garantiebestimmungen

- a Bei Gebrauch und Wartung nach Betriebsanleitung und Anlage garantieren wir Ihnen dass dieses Werkzeug sicher und zuverlässig arbeitet.
- b Wir geben 6 Monate Garantie auf Produktionsfehler. Wichtig ist das Vorhanden sein der original Seriennummer da ohne diese die Garantieansprüche verfallen. Durch die Seriennummer ist es uns möglich Kontakt mit dem Ihrem Händler aufzunehmen und auf Daten des Werkzeuges zurückzugreifen.
- c Schäden die durch unsachgemäße Handhabung oder unsachgemäße Änderungen entstehen fallen nicht unter die Garantie.
- d Schäden die bei der Auslieferung entstehen sind genau festzuhalten und uns schnellsten zu melden. Für eine schnelle Abwicklung ist auch hier die Seriennummer wichtig.
- e Schäden oder Produktionsfehler sind schnellstmöglich Ihrem Händler zu melden.
- f Des weiteren gelten unsere Allgemeinen Lieferbedingungen. Wir senden Ihnen gerne ein Exemplar auf Anfrage zu.

Auf den folgenden Seite (Anlage) erhalten Sie spezifische Daten und Hinweise zu dem von Ihnen erworbenen hebeklem

Anlage

6 Richtlinien zur sicheren Handhabung.

- a. **Wichtig: Der Betriebsdruck muss von die DPK 800 minimal 50 Bar betragen. Die Betriebsdruck von die DPK 1200 minimal 70 Bar**
- b. Stellen Sie Dicke und Breite der Dachplatte sorgfältig ein und legen Sie die Zange über der Dachplatte.
- c. Schliessen Sie nach dem Absetzen der Platte das Ventil und achten Sie dabei auf eine sichere Auflage der Dachplatte.
- d. Öffnen Sie die Zange mit Hilfe der Hydraulischen Pumpe.
- e. Abweichender Betrieb des Werkzeugs geschieht auf eigenes Risiko.

Alle Seriennummern diese Type beginnen mit D8 / D12 gefolgt von einer 5-stelligen Nummer

**Abbildung und Techn. Daten
Universal Dachelementzange**

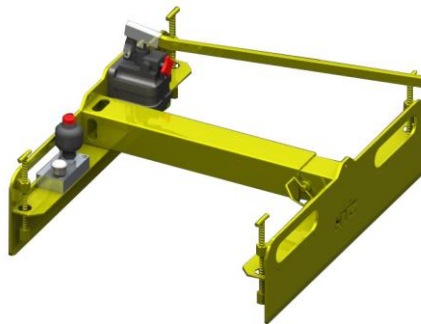

HTZ DPK 800	
Maximale Breite (mm)	1250
Minimale Breite (mm)	800
Breite einstellbar pro (mm)	30
Dicke einstellbar bis (mm)	10 - 140
Maximale Hublast (kg)	400
Einsatzgebiet	Alle Sorten Dachplatten mit oder ohne Holzrand

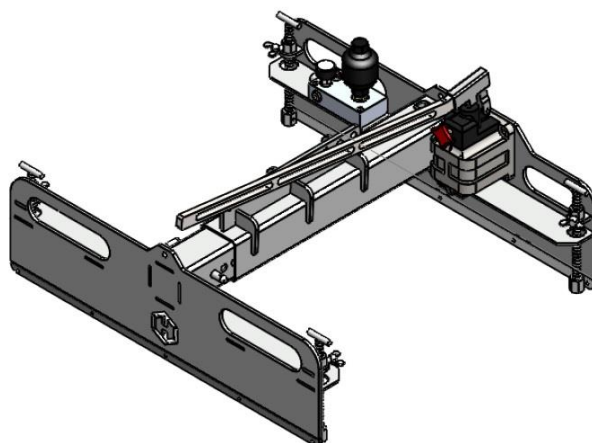

HTZ DPK 1200	
Maximale Breite (mm)	1250
Minimale Breite (mm)	800
Breite einstellbar pro (mm)	30
Dicke einstellbar bis (mm)	10 - 140
Maximale Hublast (kg)	600
Einsatzgebiet	Alle Sorten Dachplatten mit oder ohne Holzrand

GB

Users Manual

Universal roof panel lifting clamp

HTZ DPK 800 / 1200

Note

With this manual we try to advise you as good as possible the use and maintenance of your roof panel lifting clamp. This manual specifically is for the **HTZ DPK 800 and DPK 1200** model. You will find safety rules and technical data in the added papers.

Read this manual with care. Though you maybe work daily with this kind of tool read the Users manual. Also federal laws might change and effect the tools specifications. As owner or user of this tool you are responsible for any damage and accident the tool causes.

In case of further questions, suggestions or notes please feel free to contact us.

1 Inspections and periodical tests

- a The tool has to be tested once a year following the federal laws. The test has to be done by an authorized company.
- b Also check the tool up visually in periods of half a year. Date of check, executive person and result need to be noted and signed. Be sure to be updated about the newest laws and facts.
- c Always check the tool for damages and misshaping before use.
Do not use the DPK 800 while oil working pressure is under 50 bar. The DPK 1200 has a minimum working pressure of 70 bar
- d Do the yearly test in time to be sure having an safely working tool without interruption.

2 Inspection and maintenance

- a Take care about dents, corrosion, damages, wear and condition of serial number. Also the matching certificate is necessary.
- b All misshaping showing up means setting the tool out of order instantly.
- c In case of extreme corrosion or damage please contact your local dealer. Disapproval depends on place and weight of damage. Damage to supporting parts means disapproval. Ask your local HTZ dealer for further information.
- d In case of light corrosion clean affected parts with steel brush, clean oil and moisture and overpaint. With deeper corrosion please follow **2c**.
- e Be sure to keep the serial numbers in readable condition. Otherwise clean and make it readable.
- f Check up your certificates. If they are not valid let the tool be tested by an authorized company. If the certificate got lost contact your dealer and give the serial number of the tool.
- g Clean the tool at least weekly. This helps finding hidden damages and increases working safety.
- h In any case of doubt about proper working of the tool or safety questions always contact your dealer.

3 Safety Instructions

- a Wearing safety helmet, gloves and certificated working shoes with steel nose is obligated while working with the tool.
- b Use the clamp for suited weights and panels only. Also see additional papers.
- c Keep hands clear of moving parts or weight touching surfaces.
- d Never lean or walk under tool whether with or without carrying weight.

- e Be sure to keep every operating people updated about safety instructions and guidelines in company with the tool.
- f Make sure to keep a good conversation between the tool operating worker and crane operator. Have the certificates updated.
- g Lift weights without shocks and punches. Be sure to keep the working area clear of people.
- h Lift weights at low speed only.
- i Keep distance to the tool while lifting or moving weight.
- j Unauthorized use and age of operator under 18y is forbidden
- k In case of dangerous situations while operating the tool always lower the tool to the ground no matter with or without weight. This is necessary in dangerous situations with the tool itself as well in the nearer environment.
- l Maintenance may only take place with the tool disconnected of the lifting device.
- m Disrespecting the instructions and safety rules are on your own risk!

4 Notes

- a Note all inspection data and periodical certification data to be up to date about test periods and dates. An overtime certification period causes disapproval.
- b All supporting devices going along with the rooftopool have to be certificated.
- c In case of final disapproval the tool can be dumped at your dealer or the local scrapyard.

5 Guaranty guidelines

- a We guaranty that this tool will work safely and reliable if the users manual and safety instructions are followed properly.
- b We give 6 month guaranty on all appearing constructive damage. There **must** be a valid serial number stamped on the tool to have guaranty upright. We need to have this serial number to be able to know exactly which kind of tool you own and the date of manufacturing.
- c Damage caused by unauthorized use or disobeying this manual is no reason for guaranty claim.
- d Damage while delivery must be reported to your dealer together with the serial number.
- e In case of constructive damage please contact your local HTZ dealer.
- f For all other rules see terms of delivery. We will send you a copy on request.

**The following pages contain
safety instructions and technical
data specificated for your rooftopool**

Additional

6 Safety use guidelines

- a Attention!!! Always keep working pressure of the DPK 800 above 50 bar and the DPK 1200 above 70 bar.**
- b Adjust width and length of the part to be lifted at the tool properly and place it over the element.
- c After positioning the element in place close hydraulic valve. Be sure to place the weight in safe position.
- d Open up the tool using the hydraulic pump.
- e Disobeying this instructions happens on your own risk.

The original serial number of all roof panel clamp start with
D8 / D12 followed by a
5-digit code

Picture and technical data
universal roof panel clamp

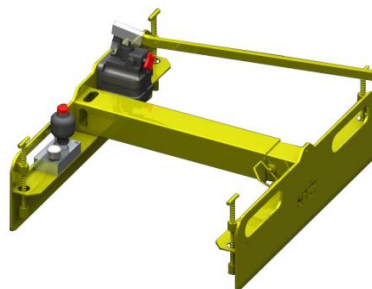

HTZ DPK 800	
Maximum width (mm)	1250
Minimale width (mm)	800
Width adjustable in Steps of (mm)	30
Maximum thickness adjustable (mm)	10 - 140
Maximum load (kg)	400
Suitable for	Roof panels with or without wooden frame

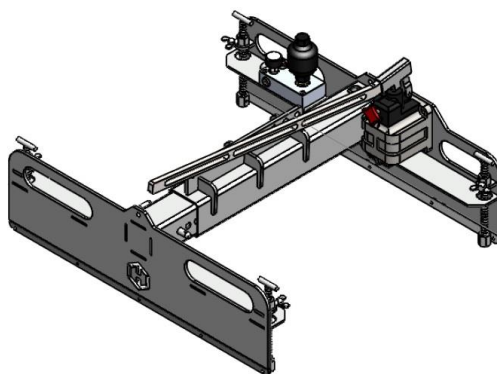

HTZ DPK 1200	
Maximum width (mm)	1250
Minimale width (mm)	800
Width adjustable in Steps of (mm)	30
Maximum thickness adjustable (mm)	10 - 140
Maximum load (kg)	600
Suitable for	Roof panels with or without wooden frame

FR

Mode d'emploi

**Pince de levage
pour panneaux de toiture**

HTZ DPK 800 / DPK 1200

Introduction

Vous trouverez dans ce mode d'emploi les informations concernant l'utilisation et l'entretien de la pince hydraulique que vous venez de vous procurer pour la pose des panneaux de toiture. Ce mode d'emploi est destiné pour la pince de levage hydraulique, le **HTZ DPK 800 / DPK 1200**. Les instructions de sécurité et les informations techniques sont jointes en annexe. Chaque pince est fournie avec son propre mode d'emploi.

Lisez attentivement et complètement ce mode d'emploi que vous vous servez quotidiennement ou occasionnellement de la pince. Vous devez toujours avoir une version à jour du mode d'emploi afin de vérifier si il y a eu des modifications dans le code du travail ou l'utilisation et l'entretien de la pince, ceci vous permettra d'éviter d'éventuels accidents sur vos chantiers.

Si vous avez des questions ou des remarques complémentaires après la lecture de ce mode d'emploi ou l'utilisation de la pince, merci de nous les faire parvenir.

1 Fréquence des contrôles et inspections périodiques

- a La pince doit être vérifiée et testée au moins une fois par an par un laboratoire agréé selon les textes en vigueur.
- b La pince doit faire l'objet d'un examen visuel tout les six mois. Tenir un journal de ces inspections dans lequel figureront les informations suivantes : la date, les observations sur la pince, le nom et qualité de la personne effectuant cette inspection. Vérifier que la personne chargée de l'inspection ai pris connaissance des instructions de la pince.
- c Vérifier toujours la pince avant son utilisation, afin de voir si celle ci n'est ni endommagée, ni déformée, ni entaillée.
Faire attention à la pression dans le manomètre: elle ne doit pas être inférieure à 50 bar. Pour le DPK 1200, c'est au moins 70 bar,
- d Vérifier la date de l'inspection annuelle et éventuellement prévoir son réexamen.

2 Inspection et entretien

- a Pour l'inspection visuelle il faut particulièrement vérifier les points d'usure, si il y a des déformations, la formation de points de rouille, l'état des soudures. Vérifier également l'existence d'un certificat d'essai valable (cf 1.a)
- b Toutes les pinces déformées doivent être mise au rebut.
- c En cas de formation de rouille ou d'entailles, prendre contact avec votre fournisseur. La mise au rebut dépend de la localisation de ces désordres. Si ceux ci se trouvent sur les parties porteuses de la pince elle doit être mise au rebut. Ne réparez pas vous même la pince faites le faire par le fabricant.
- d En cas de rouille, nettoyer la pince avec une brosse métallique puis la dégraisser et la repeindre. Si la rouille a déjà rongé l'acier voir le 2.c.
- e Prendre soin de garder le numéro de série visible.
- f Vérifier les certificats, si ceux ci ne sont plus valables faire tester la pince par un laboratoire agréé. En cas d'absence du certificat d'origine, en demander une copie à votre fournisseur.
- g Nettoyer la pince une fois par semaine au minimum, cela simplifiera le contrôle des éventuels défauts.

h En cas de doute mettez vous en rapport avec votre fournisseur.

3 Instructions de sécurité

- a Les personnes qui utilisent la pince doivent disposer de l'équipement suivant : casque, gants et chaussures de sécurité.
- b N'utiliser la pince seulement pour les occupations où il se prête Voir la pièce annexée.
- c Ne pas laisser les mains près des parties en mouvements ou en contacts avec le panneau.
- d Ne jamais se suspendre à la pince avec ou sans charge, ne pas circuler dessus.
- e Vérifier que toutes les personnes qui emploient la pince aient pris connaissance du fonctionnement de celle-ci et des instructions de sécurité.
- f Prendre soin d'établir une bonne communication entre l'opérateur de la pince et le personnel du chantier.
- g Hisser les panneaux sans heurts et ni chocs, veiller à la sécurité de l'aire de levage.
- h Monter les panneaux à faible vitesse.
- i Se tenir à l'écart de la pince pendant les opérations de levage.
- j Les personnels non qualifiés et les personnes de moins de 18ans ne peuvent utiliser la pince.
- k En cas de situation dangereuse ou si un problème surgit pendant les opérations de levage, ramener la pince, chargée ou non, au sol.
- l L'entretien de la pince se fait uniquement lorsque celle-ci n'est plus reliée à aucun système de levage.
- m Le non respect des instructions de sécurité est a vos risques et périls.

4 En général

- a Notez avec soin les dates d'inspection visuelles et d'exams périodiques pour être en conformité lors d'un éventuel passage de l'inspection du travail.
- b La pince ne peut être employé que pour la manutention de panneaux de toiture.
- c Quand la pince est totalement hors d'usage la mettre a la ferraille.

5 Prescription de garantie

- a l'utilisation et l'entretien de la pince suivant ce mode d'emploi garanti un fonctionnement optimal et sans danger de celle-ci.
- b La pince bénéficie d'une garantie constructeur de six mois pour vis de fabrication si le numéro de série d'origine est encore présent dessus. Si le numéro a disparu, il ne nous est plus possible de retrouver la date de livraison ainsi que l'acheteur.
- c Tout les dommages qui résultent d'une mauvaise utilisation de la pince ou du non respect du mode d'emploi annulent la garantie.
- d Les dommages causés à la pince lors de sa livraison doivent être mentionnés par courrier en indiquant le numéro de série de la pince.
- e En cas de dommage ou de vis de fabrication prendre contact avec votre fournisseur.
- f Nos conditions générales de livraison sont disponibles sur demande.

**Sur les pages suivantes nous vous donnons
les directives pour une bonne utilisation
de la pince ainsi
que ces caractéristiques techniques.**

Pièce annexée

6 Règlement pour un usage sûr

- a **ATTENTION ! le manomètre pur DPK 800 doit être à 50 bar minimum. Pour le DPK 1200, c'est au moins 70 bar**
- b Ajuster la largeur et l'épaisseur de la pince sur le panneau.
- c Fermer le robinet, vérifier que le panneau soit bien maintenu par la pince.
- d Une fois le panneau mis en place débloquer la pince en utilisant la pompe a main.
- e Ne pas suivre les instructions peut être dangereux pour vous.

**Le numéro de série d'origine sur la pince commence
toujours par la lettre
D8 / D12 et est suivi de 5 chiffres.**

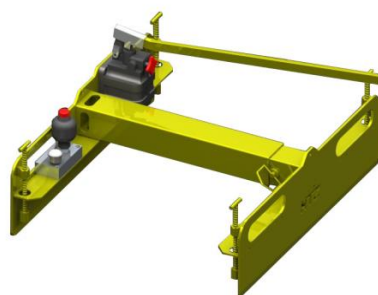

HTZ DPK 800	
Largeur maximum (mm)	1250
Largeur minimum (mm)	800
Largeur ajustable (mm)	30
Epaisseur jusqu'à (mm)	10 - 140
Charge sûre du travail (kg)	400
Il se prête à sortes de plaques de toit avec et sans bord de bois	

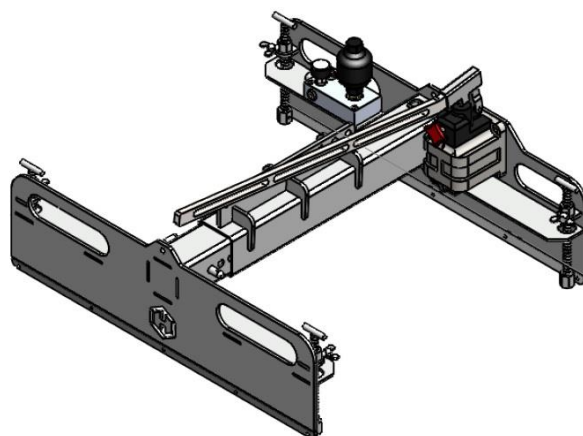

HTZ DPK 1200	
Largeur maximum (mm)	1250
Largeur minimum (mm)	800
Largeur ajustable (mm)	30
Epaisseur jusqu'à (mm)	10 - 140
Charge sûre du travail (kg)	600
Il se prête à sortes de plaques de toit avec et sans bord de bois	



HTZ

Hijs en heftechniek

EG - Verklaring van conformiteit

EC - Declaration of conformity

EG - Konformitätserklärung

Déclaration CE de conformité

Fabrikant:

Manufacturer :

Verklaart dat het product
certifies that the product
erklärt, dass das Produkt
certifie que le produit

Type	HTZ DPK 800
Safe working load	400 KG

in overeenstemming is met de volgende EG richtlijnen en normen:
is in conformity with the following EC directives and standards:
den folgenden EG-Richtlinien und Standards entspricht:
est conforme aux directives CE et normes suivantes:

2006/42/EG

Calculations according NEN EN 13155

EN292, part 1

EN292, part 2

J. Kuijpers

Directeur
General manager
Geschäftsführer
Directeur general

Rijssen , 2020



HTZ

Hijs en heftechniek

EG - Verklaring van conformiteit

EC - Declaration of conformity

EG - Konformitätserklärung

Déclaration CE de conformité

Fabrikant:

Manufacturer :

Verklaart dat het product
certifies that the product
erklärt, dass das Produkt
certifie que le produit

Type	HTZ DPK 1200
Safe working load	600 KG

in overeenstemming is met de volgende EG richtlijnen en normen:
is in conformity with the following EC directives and standards:
den folgenden EG-Richtlinien und Standards entspricht:
est conforme aux directives CE et normes suivantes:

2006/42/EG

Calculations according NEN EN 13155

EN292, part 1

EN292, part 2

J. Kuijpers

Directeur
General manager
Geschäftsführer
Directeur general

Rijssen , 2020



HTZ

Hijs en heftechniek

Company details :

**HTZ Hijs en
Heftechniek**

Dealer :

Nemaco
BOUWMACHINES
VERKOOP | VERHUUR | SERVICE